

FICHA TÉCNICA



FORO

Escenario a la italiana de 17 m. ancho x 11 m. profundidad. Con área de trampillas desmontables

Boca escena 17 m. ancho x 10 m. alto.

Foso de orquesta de 3.5 m. de profundidad; desmontable, con capacidad para 60 músicos.

Sistema automatizado de elevación de plataforma para el foso de orquesta de 3 posiciones (escenario, sala y foso).

Telón contra incendios

Telón principal

4 Bambalinas

4 pares de piernas

Telón Bambalinón

1 Ciclorama

1 Telón tipo gasa color blanco de una sola pieza

1 Telón tipo gasa color negro de una sola pieza

1 Pantalla rosco para proyección gris 20m x 10m

1 Pantalla rosco para retroproyección gris/negra 20m x 10m

TELAR

36 varas contrapesadas disponibles

NOTA IMPORTANTE:

* los puntos marcados con * (asterisco) tienen un costo de renta adicional

AUDIO*

SALA

1 Consola digital Digico SD5 CS Stealth Core 2 con:

56 canales de entrada XLR en escenario.

32 canales de salida XLR en escenario (8 utilizados en P.A.)

8 canales de entrada XLR en sala (1 utilizado para T.B.)

8 canales de salida XLR en sala (2 utilizados para delays).

Auxiliares y grupos: Cantidad dependiendo de configuración

(consultar: ivanaudio@teatrodiana.com o miguel@teatrodiana.com)

VCA's o DCA's : 36

Matriz de 24 x 24.

Efectos: hasta 48

Por canal: EQ paramétrica de 4 bandas + hi cut y low cut.

EQ dinámica.

Compresor / Compresor multibanda.

Gates / Duck

Digitube (Emulador de bulbo)

Nota : Consola funcionando a 48 khz por MAD1

P. A.

Sistema lineal d&b serie J con:

9 j8 + 2 j12 por lado (L,R)

NOTA IMPORTANTE:

* los puntos marcados con * (asterisco) tienen un costo de renta adicional

ESCENARIO

Consola digital Digico D5 CS con:

48 canales de entrada XLR en escenario.

24 canales de salida XLR en escenario.

Auxiliares y grupos: cantidad dependiendo de configuración
(consultar ivanaudio@teatrodiana.com o miguel@teatrodiana.com)

* En caso de utilizar la consola de monitores se requerirá un snake con splitter por parte del promotor.

1 Sidefill d&b en estéreo montado a piso en escenario que consta de:

2 Q1 + 3 Q Sub por lado (En configuración normal solamente un sub va conectado, se pueden conectar los 3 SOLO con bajos niveles).

NOTA IMPORTANTE:

* los puntos marcados con * (asterisco) tienen un costo de renta adicional

MONITORES

8 monitores d&b M4 con bocina de 15"* (ver nota)

1 QSub para drumfill

* Favor de contactar a ivanaudio@teatrodiana.com o miguel@teatrodiana.com para solucionar necesidades)

VARIOS

Reproductor de cd doble Denon DN-D4500

Reproductor de Mini Disc Tascam MD 350.

MICROFONÍA

06 micrófonos audio Technica AE 4100

02 micrófonos audio Technica AE 6100

02 micrófonos audio Technica AE 5400

01 micrófono audio Technica 4073a

10 cables para micrófono XLR.

06 pedestales rectos para micrófonos base tipo tripie

06 pedestales rectos para micrófonos base redonda

NOTA IMPORTANTE:

* los puntos marcados con * (asterisco) tienen un costo de renta adicional

ILUMINACIÓN

1 Consola Grand MA 2 y Faderwing con 15 Submasters. <http://www.malighting.com>

3 Rack's de Dimmer's C/48 Módulos de 2 x 2,400 Wts. (288 Circuitos atenuables de 2,400 Wts.)

5 Varas eléctricas en escenario.

Quinto puente con 36 circuitos.

Cuarto puente con 23 circuitos.

Tercer puente con 25 circuitos.

Segundo puente con 23 circuitos.

Primer puente con 25 circuitos.

8 Varales laterales en calles de 4 Mts. de altura con 4 circuitos de 2,400 Wts c/u.

4 Cajas de pared (dos adelante y dos atrás) con 4 circuitos de 2,400 Wts. c/u.

4 Barras en palcos de sala laterales con 8 circuitos de 2,400 Wts. c/u.

1 Barra en balcón primero (arriba de cabina) con 10 circuitos de 2,400 Wts. c/u.

3 Puentes frontales de iluminación.

Primer puente con 19 circuitos de 2,400 Wts. c/u.

Segundo puente con 21 circuitos de 2,400 Wts. c/u.

Tercer puente con 21 circuitos de 2,400 Wts. c/u.

NOTA IMPORTANTE:

* los puntos marcados con * (asterisco) tienen un costo de renta adicional

ILUMINACIÓN

13 Leekos elipsoidales ETC de 25 a 50 grados 750 Wts.

20 Leekos elipsoidales ETC de 15 a 30 grados 750 Wts.

23 Leekos elipsoidales ETC de 10 grados 750 Wts.

15 Leekos elipsoidales ETC de 19 grados 750 Wts.

15 Leekos elipsoidales ETC de 26 grados 750 Wts.

18 Pares ETC C/4 lentes intercambiables 750 Wts.

02 Fresneles 1000 Wts.

04 Cicloramas con 4 unidades de 1000 Wts. c/u. marca Altman.

02 Seguidores Robert Juliat de tiro largo a 1200 Wts. Modelo Korrigan.*

La luz de casa se controla independientemente de la consola de iluminación

NOTA IMPORTANTE:

* los puntos marcados con * (asterisco) tienen un costo de renta adicional

INTERCOMUNICACIÓN TÉCNICA Y VOCEO GENERAL

7 Sistemas de intercomunicación técnica de 2 canales

Sistema de voiceo General en camerinos.

EQUIPO DE PROYECCIÓN PARA CINE

Consola Reference de 6000 Watts con Automatización de 7 QUES.

Proyector Christie

Sistema de Transportación de Película por plato marca Christie

Pantalla de 14 X 9 Mts. Profesional Perforada.

Sistema de Sonido con Procesador DOLBY DIGITAL-CP-650D

Crossover Electrónico de 2 vías por canal en los canales de Pantalla.

12 Amplificadores Estereofónicos de 2000 Wats RMS c/u.

Sistema de Bocinas en Pantalla: Canales Izquierdo, Central y Derecho con Bocinas Klipsch con 4

Drivers de Bajo de 15" y Drivers de Agudos con Difusor Exponencial, c/u.

2 Sistema de Subwoofer Klipsch con 2 Drivers de 18" c/u.

Sistema de Surround con 48 bocinas repartidas en el total de la sala.

OTROS EQUIPOS

2 Proyectores Christie mod. LX120 *

NOTA IMPORTANTE:

* los puntos marcados con * (asterisco) tienen un costo de renta adicional

AFORO

Capacidad de 2345 localidades.

SECCIÓN AFORO

ROJO:	334
AZUL:	446
VERDE:	542
NARANJA:	568
VIOLETA:	277
PALCOS 1:	68
PALCOS 2:	58
PALCOS 3:	52

SERVICIOS

08 Camerinos con capacidad total para 70 personas, 8 con servicios sanitarios de los cuales 4 tienen regaderas. Así como factibilidad de usar otras áreas con el mínimo acondicionamiento.

Salón de ensayos: Dimensiones 8.9 m X 15 m.

Cuarto de baile

Area acondicionable para catering

Elevador Montacarga

Plataforma hidráulica en el desemboque

Taquilla

NOTA IMPORTANTE:

* los puntos marcados con * (asterisco) tienen un costo de renta adicional

UBICACIÓN

Avenida 16 de Septiembre 710, Centro, Mexicaltzingo, 44460 Guadalajara, Jal.

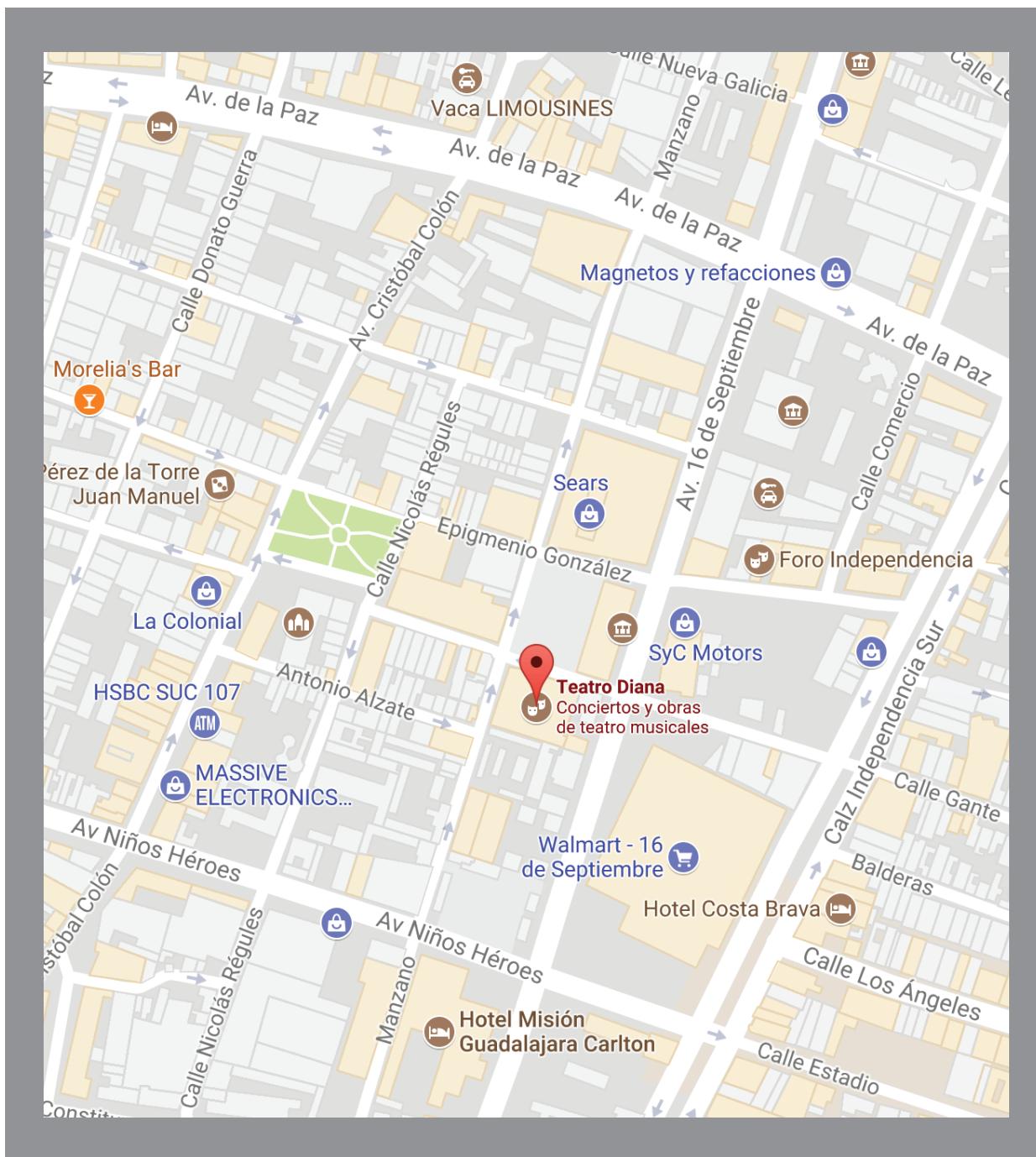

PLANO DE ESCENARIO . STAGE PLOT

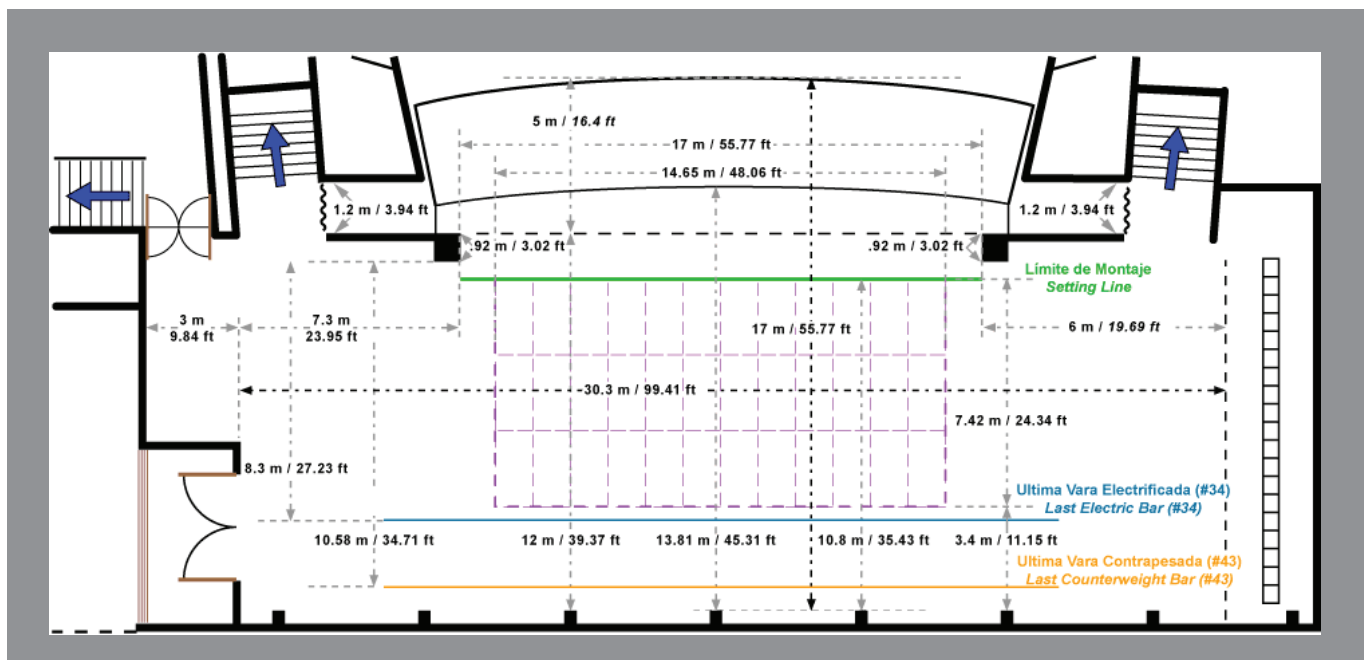

VISTA FRONTAL . FRONTAL VIEW

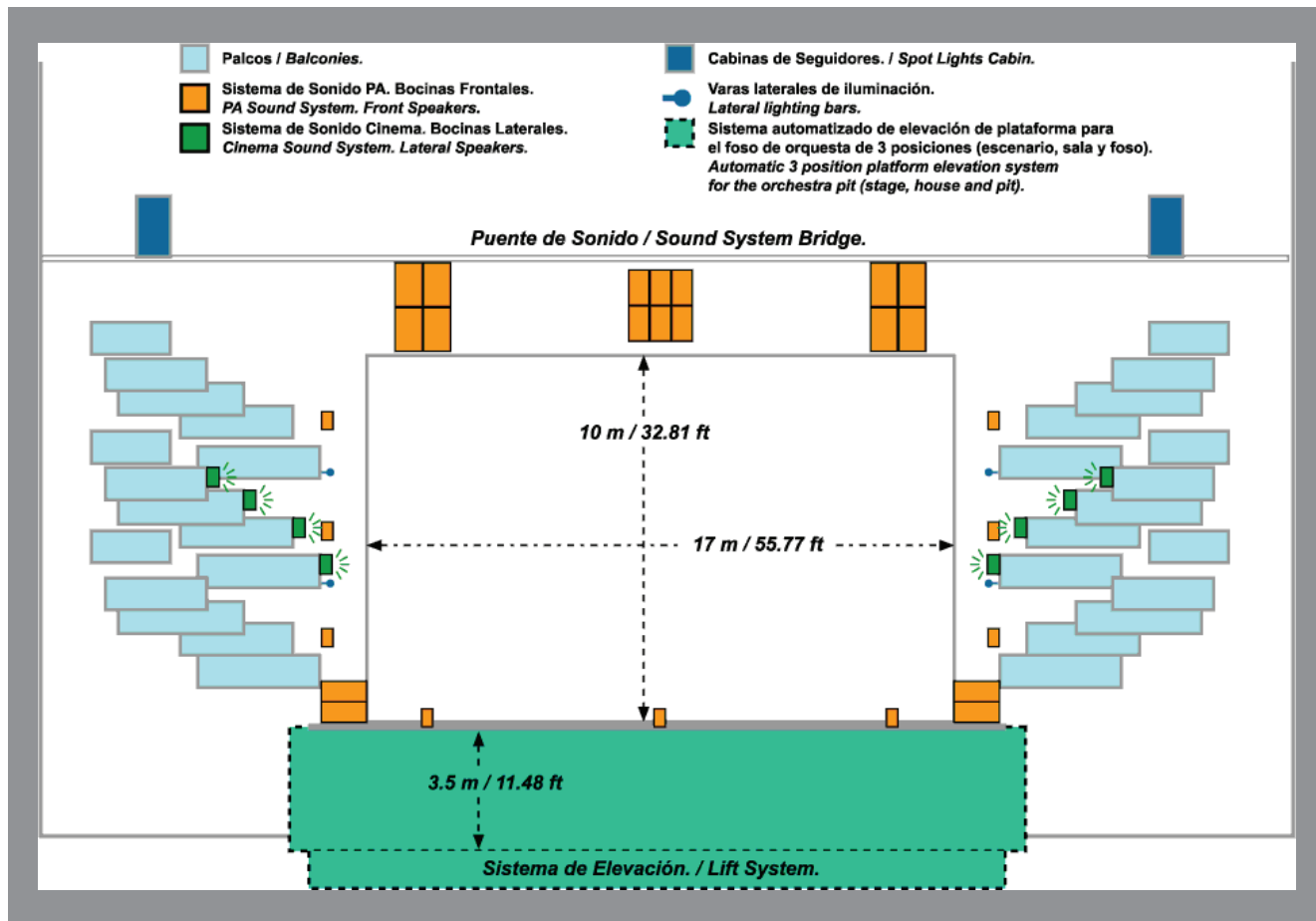

VARAS . BARS

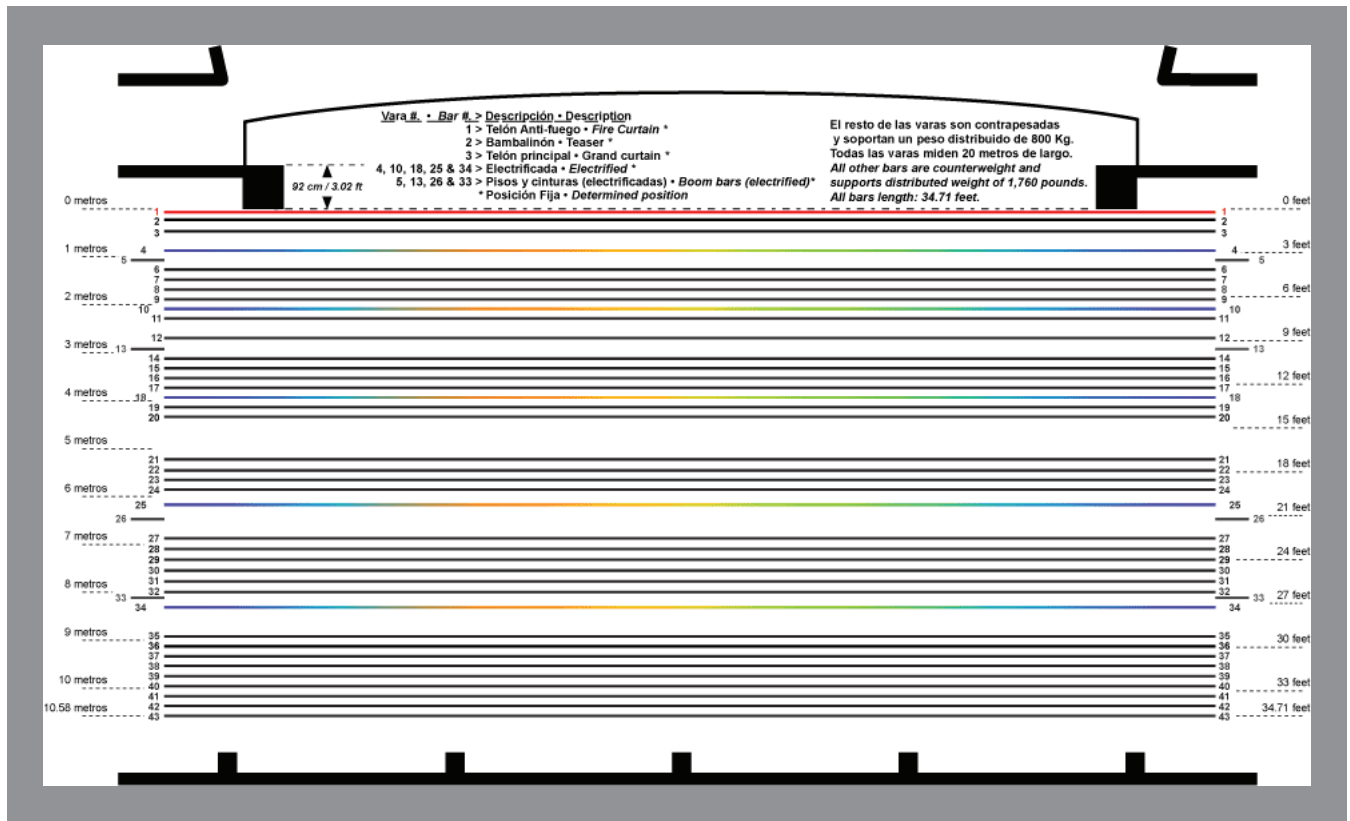

SONIDO VISTA LATERAL
LATERAL SOUND VIEW

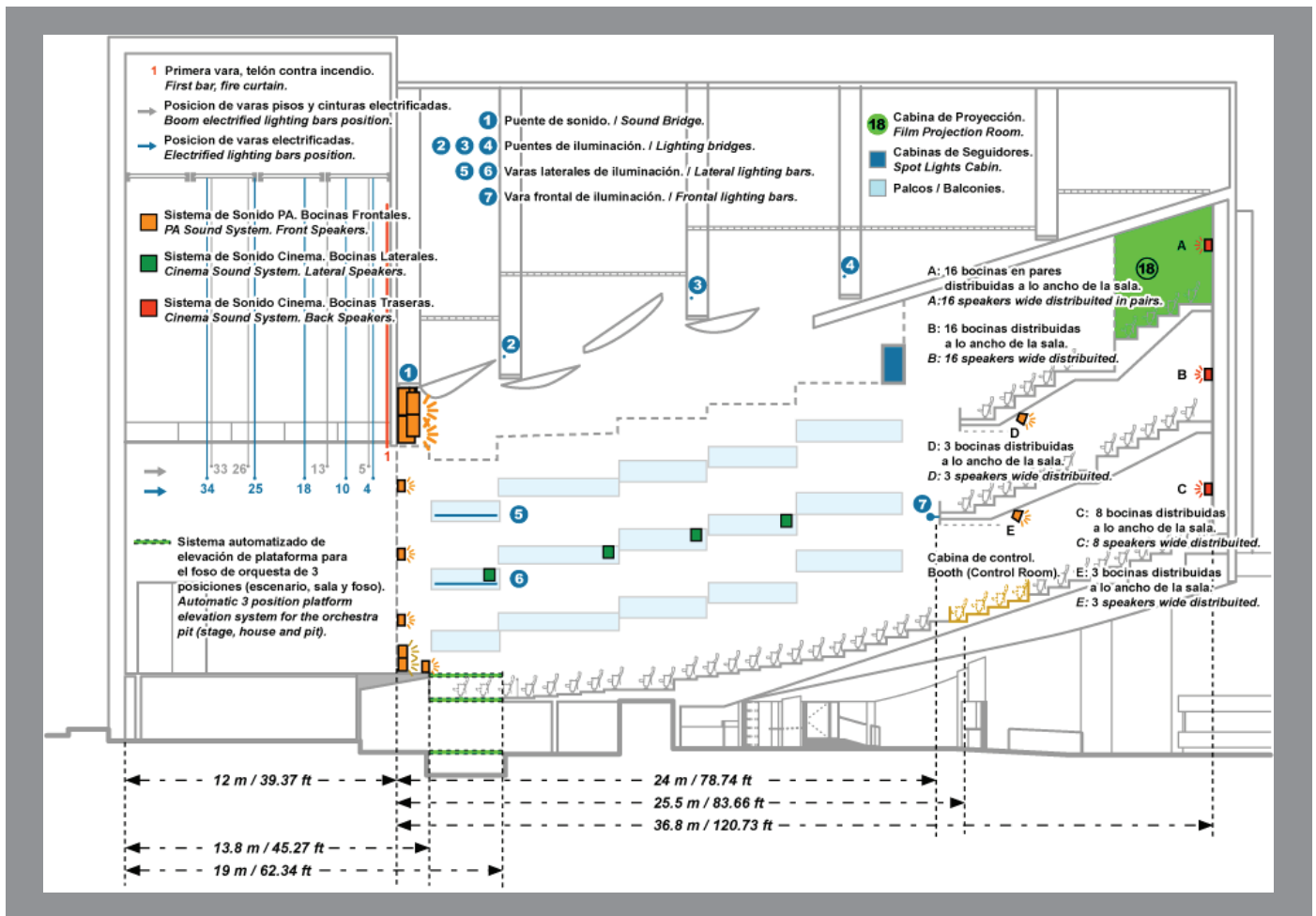

SONIDO VISTA SUPERIOR
SOUND TOP VIEW

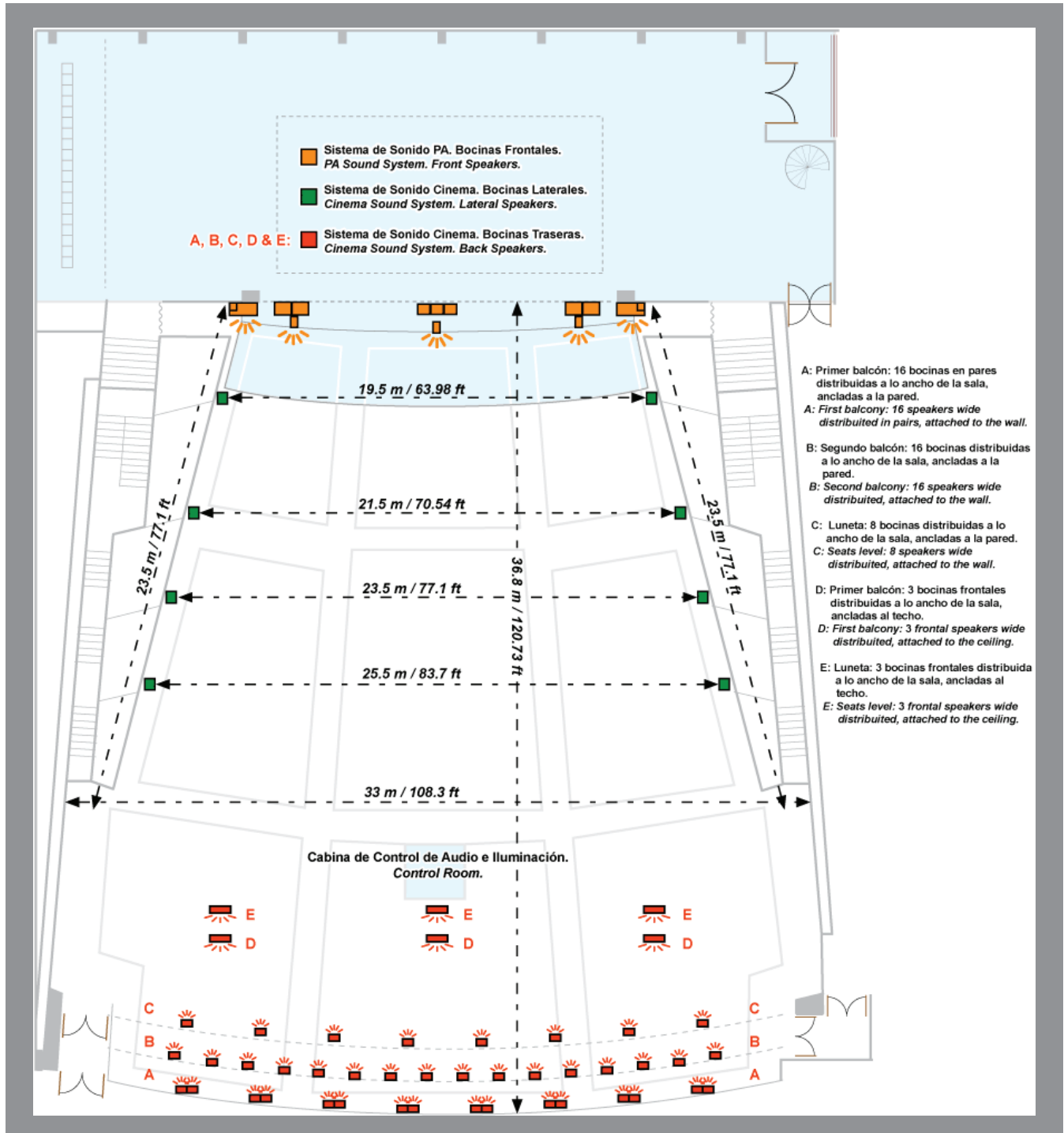

ILUMINACIÓN VISTA LATERAL LIGHTING LATERAL VIEW

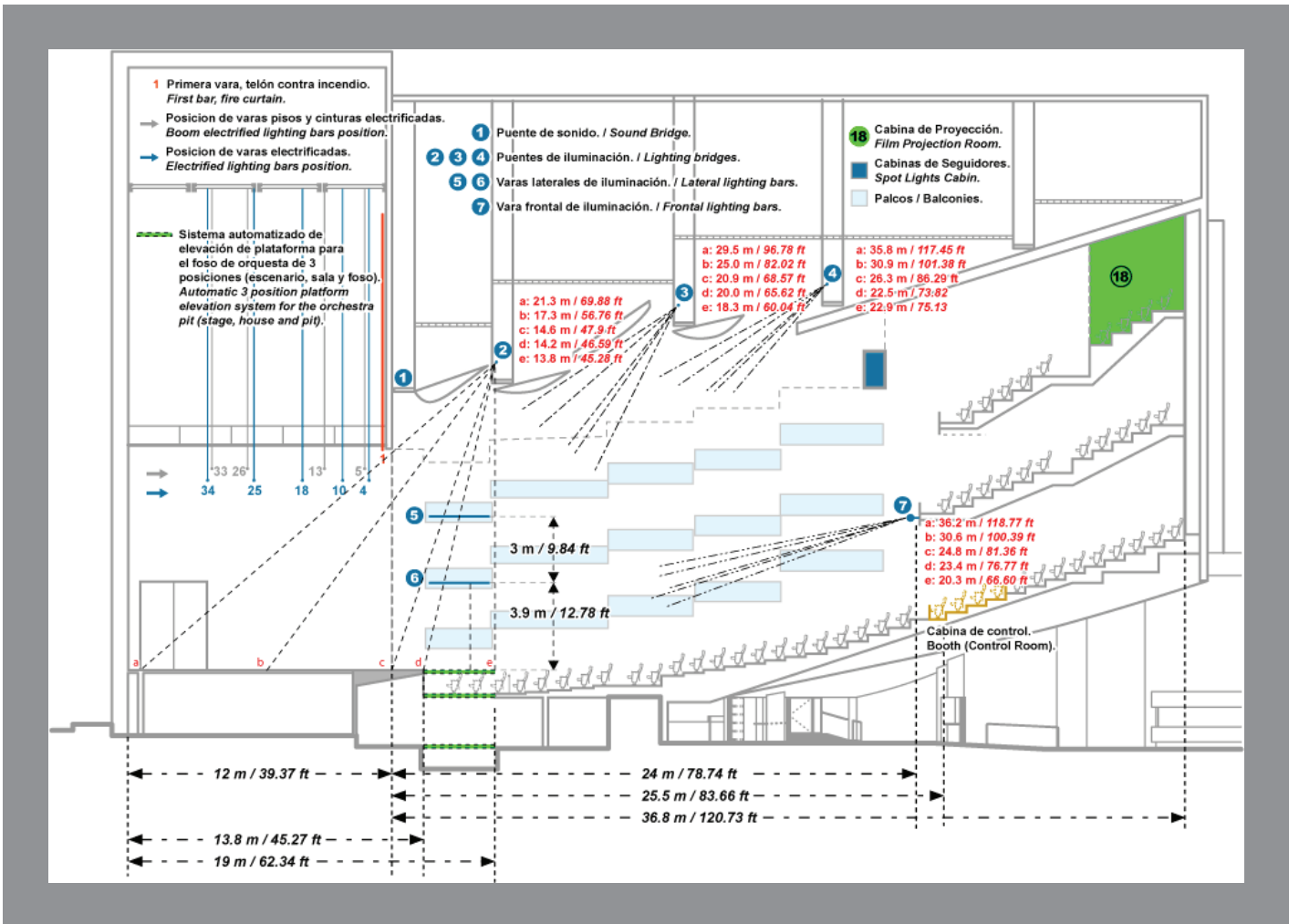

**ILUMINACIÓN VISTA SUPERIOR
LIGHTING TOP VIEW**

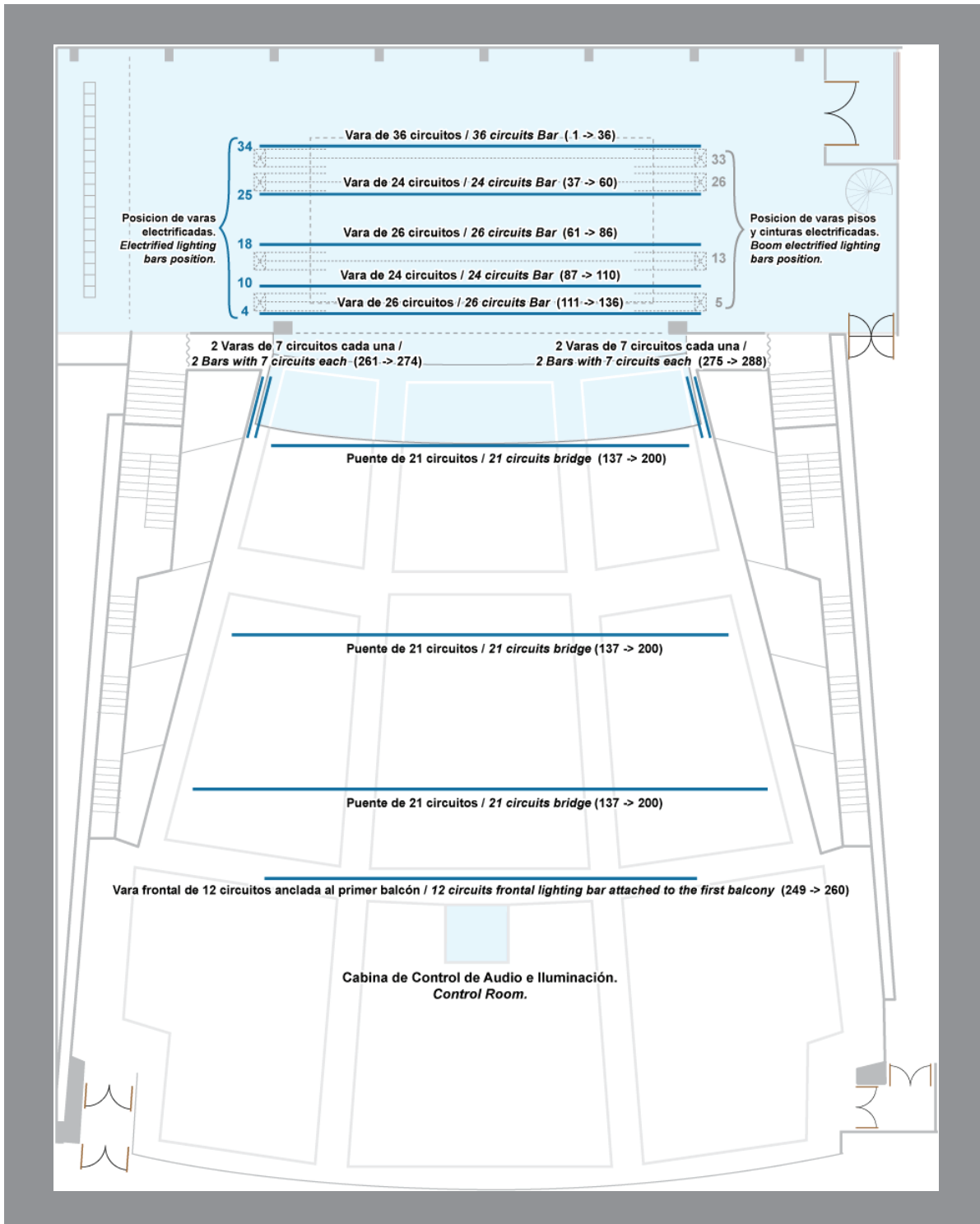

NIVEL UNO . LEVEL ONE



NIVEL DOS . LEVEL TWO

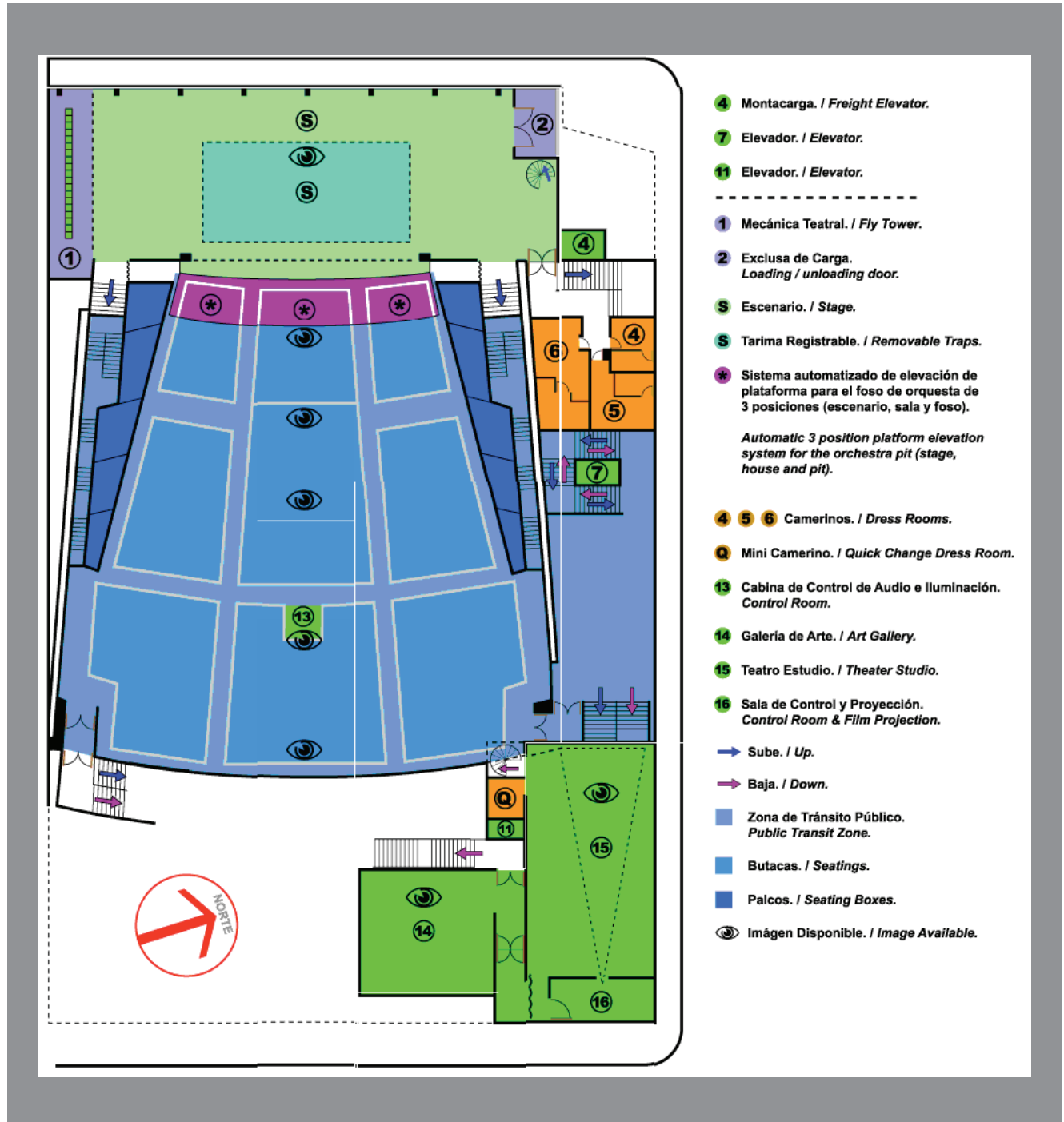

NIVEL TRES . LEVEL THREE

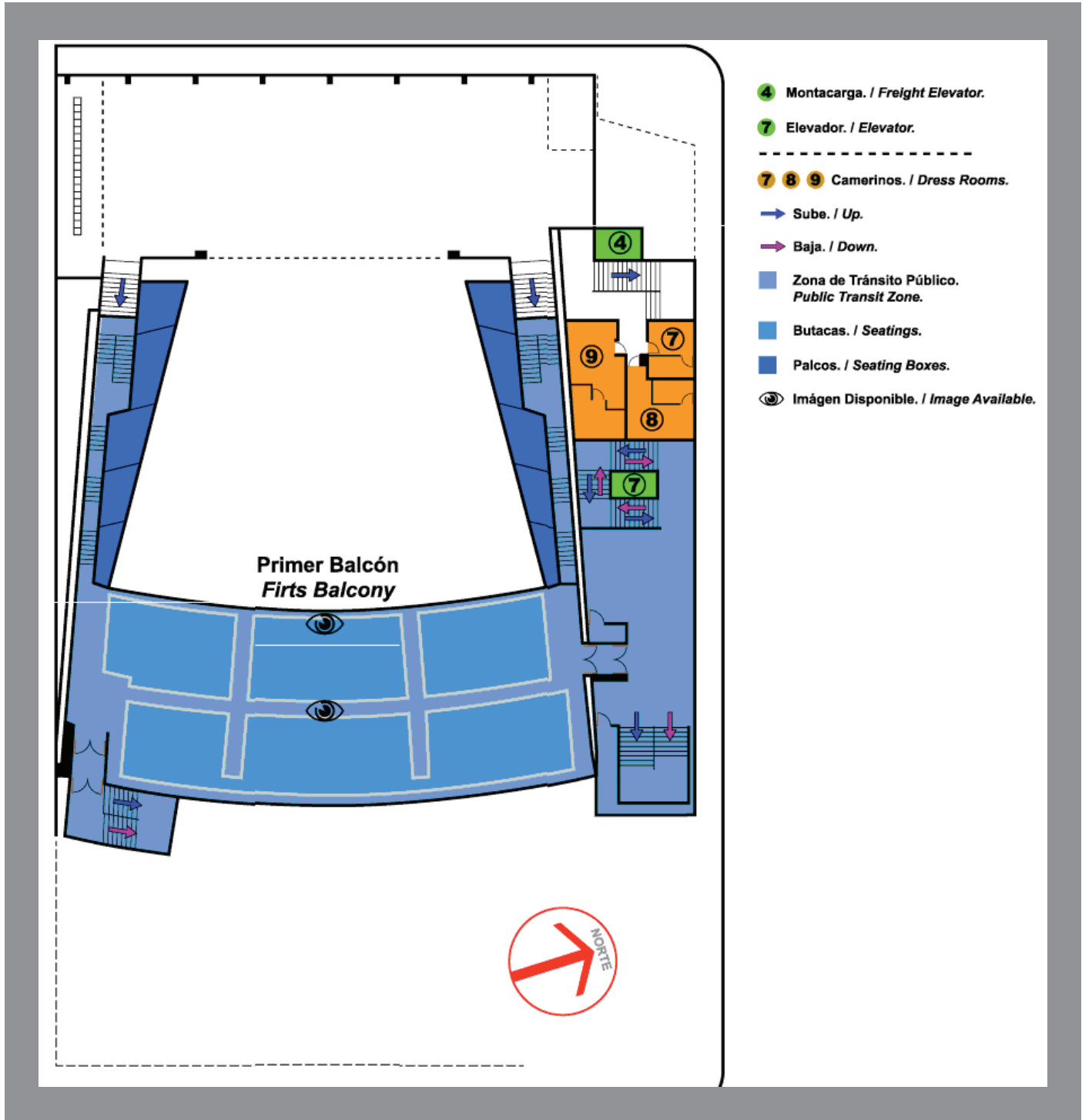

NIVEL CUATRO . LEVEL FOUR

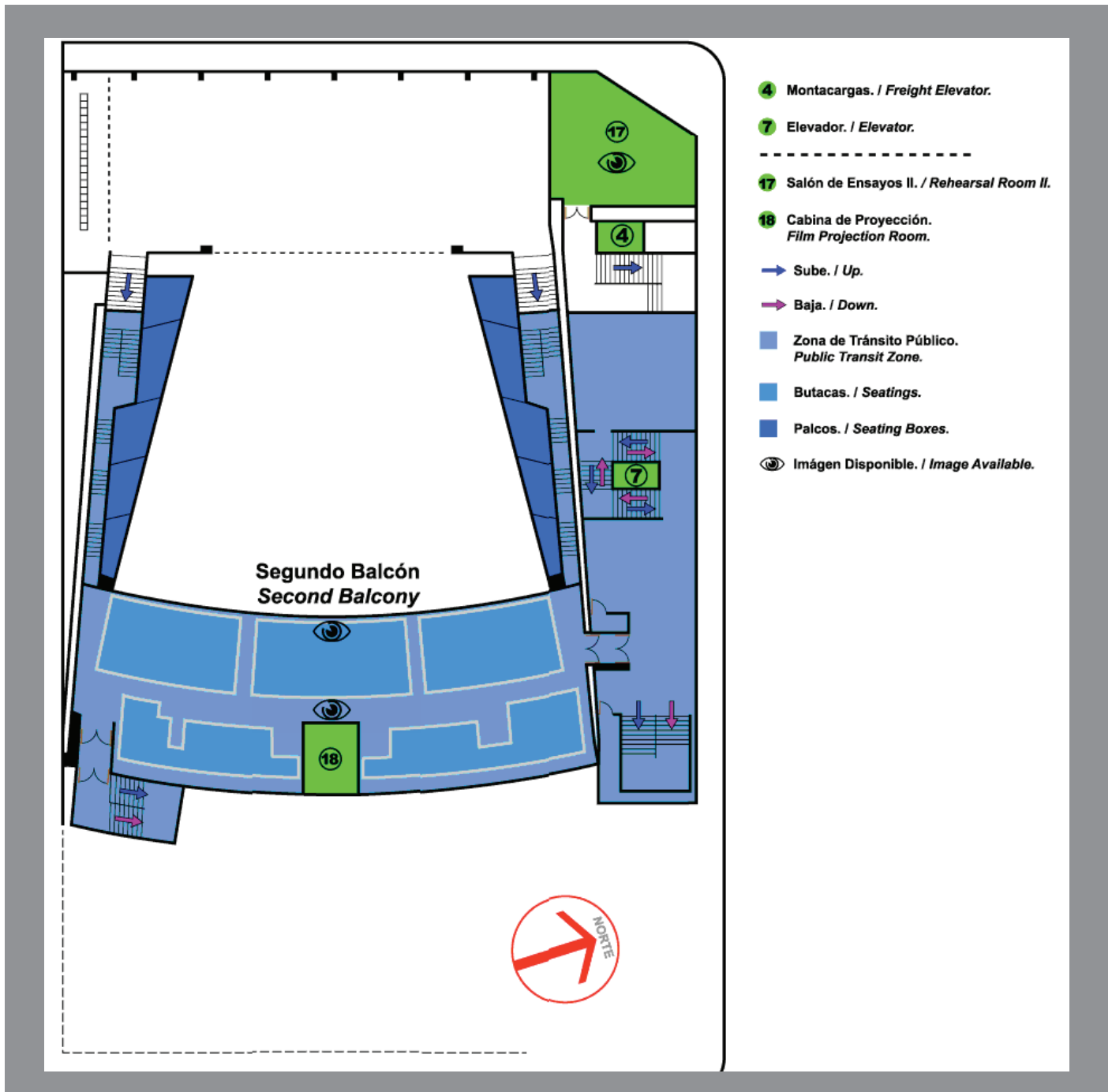

CAMERINOS

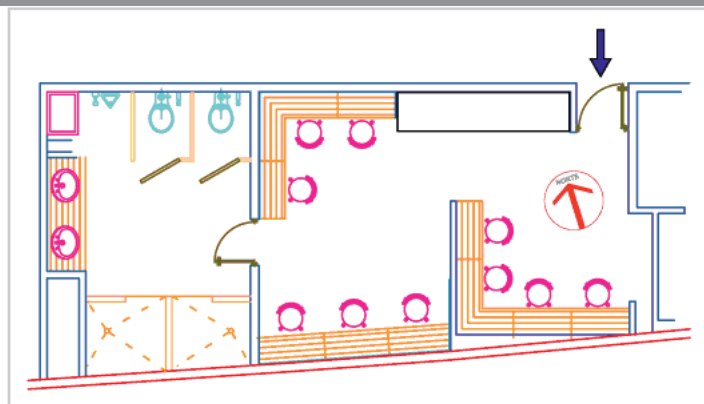

Camerino 1 • Dress room 1

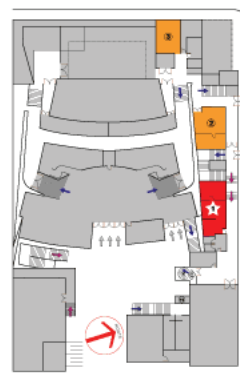

Nivel 1 • Level 1

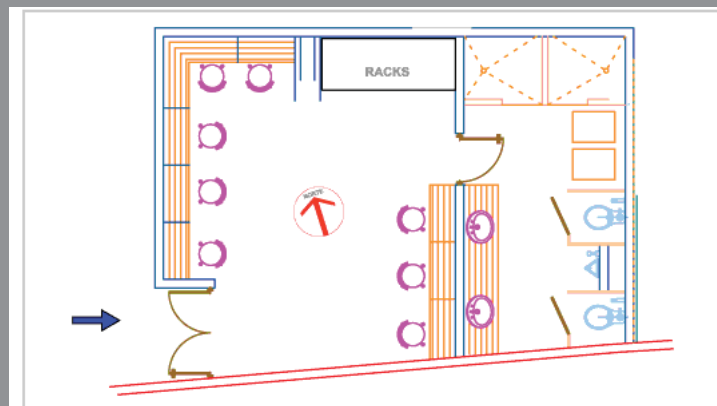

Camerino 2 • Dress room 2 *

* Con lavadora y secadora eléctrica • With laundry service (washer & electric dryer)

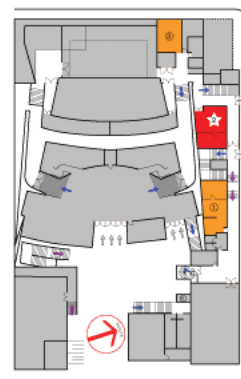

Nivel 1 • Level 1

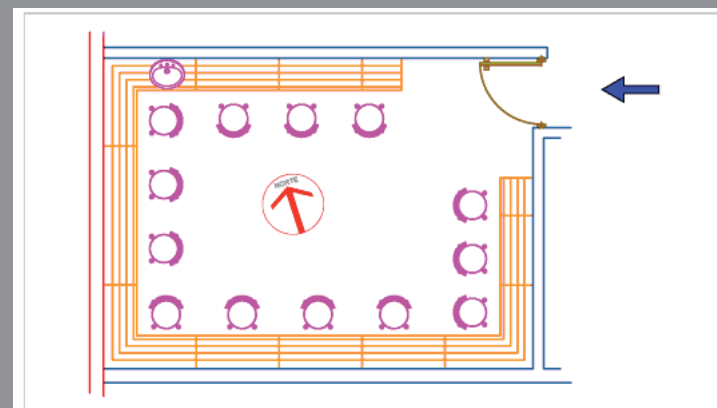

Camerino 3 • Dress room 3

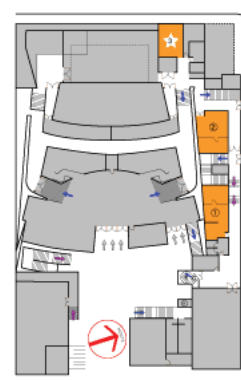

Nivel 1 • Level 1

CAMERINOS

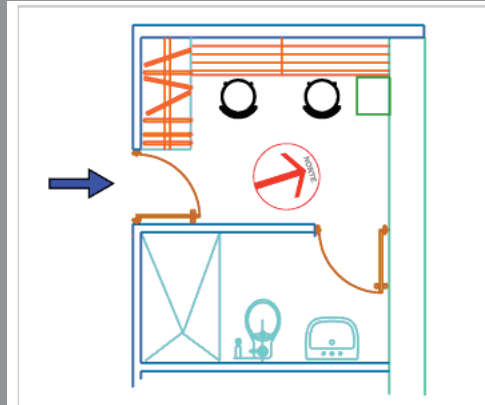

Camerino 4 • Dress room 4

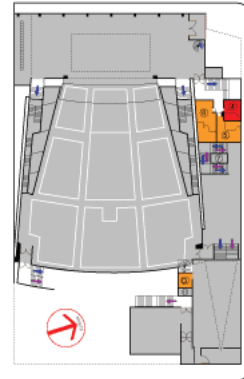

Nivel 2 • Level 2

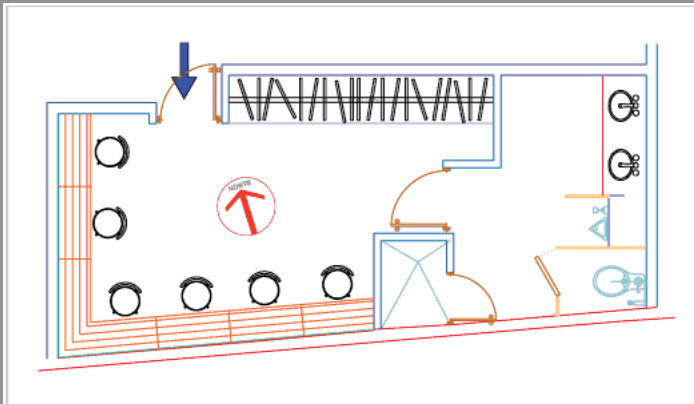

Camerino 6 • Dress room 6

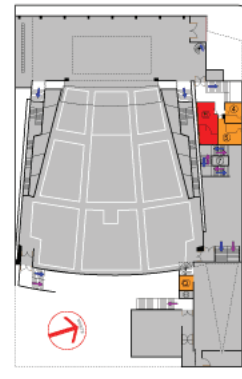

Nivel 2 • Level 2

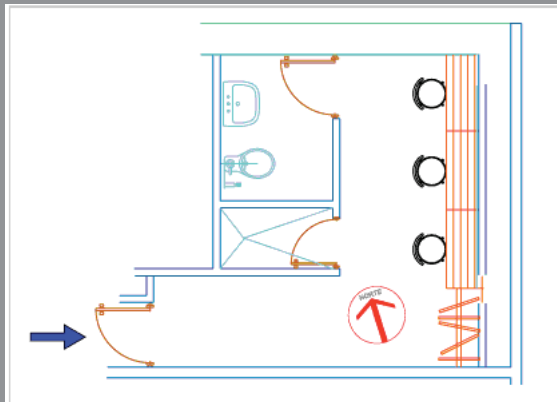

Camerino 5 • Dress room 5

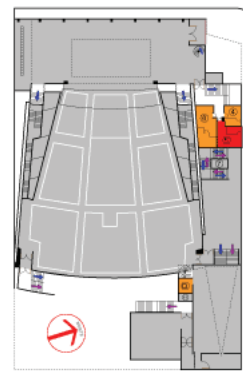

Nivel 2 • Level 2

CAMERINOS

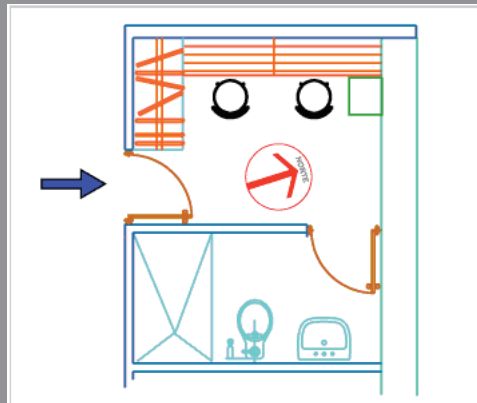

Camerino 7 • Dress room 7

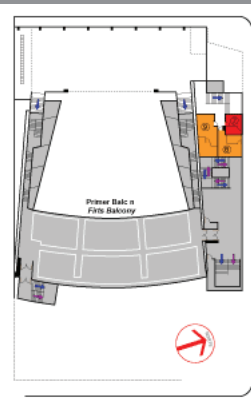

Nivel 3 • Level 3

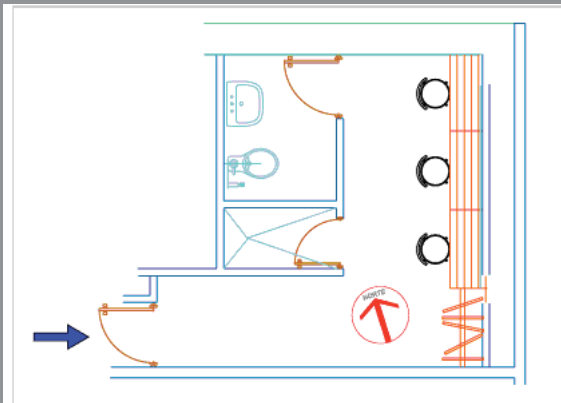

Camerino 8 • Dress room 8

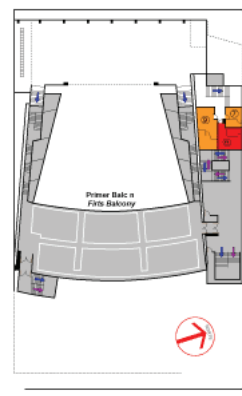

Nivel 3 • Level 3

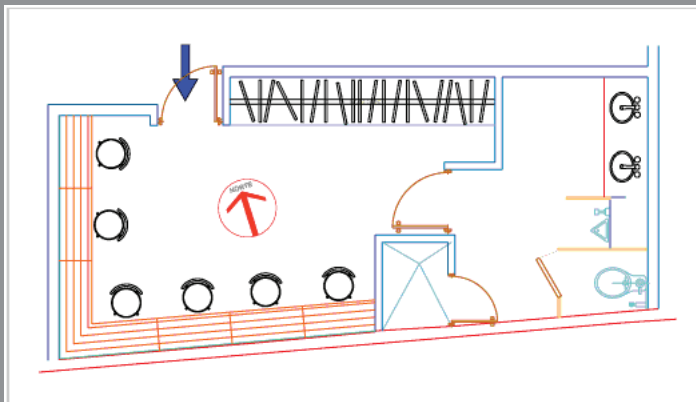

Camerino 9 • Dress room 9

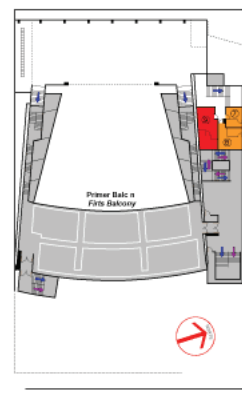

Nivel 3 • Level 3

CONTACTO

JEFE DE FORO

Wolfgang Schmitz
Mónica Prado Cota

wolfgang@teatrodiana.com
mprado@teatrodiana.com

AUDIO

Iván Guerra
Miguel Tablón

ivanaudio@teatrodiana.com
miguel@teatrodiana.com

ILUMINACION

Eleazar Padilla
Eduardo Reyes

eleazariluminacion@teatrodiana.com
ereyes@teatrodiana.com

TRAMOYA

Mariano Fernández

mariano@teatrodiana.com

NOTA IMPORTANTE:

* los puntos marcados con * (asterisco) tienen un costo de renta adicional